

# L'écho <sup>des</sup> Apple



2<sup>e</sup> Année

N° 2

## É D I T O R I A L

### Vous avez dit communiquer ?

C'est un domaine que nous connaissons bien au Club Apple. C'est en fait notre principale vocation. A nous de dénicher les informations pour ensuite vous les retransmettre le plus rapidement possible avec les moyens dont nous disposons.

#### Les outils quels sont-ils ?

Tout d'abord l'Echo des Apple. De par le fait qu'il s'adresse à la majorité des adhérents, l'information doit donc présenter un caractère général c'est-à-dire sur l'ensemble des produits et des activités gravitant autour d'Apple.

L'Echo, un travail de longue haleine :

- 10 jours s'écoulent entre le moment où nous établissons le sommaire et celui où nous remettons les textes à l'imprimeur,
- 7 jours supplémentaires pour la mise en page et l'impression,
- 10 jours pour l'acheminement du journal à votre domicile.

Dans la réalité nous devons boucler tous les textes le 10 de chaque mois pour que le bulletin vous parvienne la première semaine du mois suivant..

A partir du mois prochain, nous allons utiliser PageMaker pour préparer la maquette de notre journal. Nous espérons ainsi gagner trois jours bien précieux ce qui nous permettra d'accepter des "scoops".

**CalvaClub** : très complémentaire de l'Echo des Apple et grâce à son panneau d'annonces, il nous permet de faire passer "des messages" au jour le jour. Ces annonces seront régulièrement mises à jour, aussi, n'hésitez pas à les consulter.

Chaque chose a ses avantages et ses inconvénients, CalvaClub n'échappe pas à la règle. En effet, tous les membres du Club ne sont pas connectés à notre réseau car tous ne sont pas équipés de modem. Sachez néanmoins qu'on peut accéder à CalvaClub via le Minitel.

Les SIG étant comme vous le savez tous des groupements de personnes partageant le même centre d'intérêt, il nous appartient de filtrer les informations spécifiques à chaque groupe et de les communiquer aux différents responsables de SIG3 qui sauront en faire bénéficier les intéressés.

L'avantage des SIG est de pouvoir se retrouver entre passionnés, échanger des trucs et des astuces, accroître leur efficacité et leur plaisir.

Pour les autres, l'intérêt est réel, ils n'ont pas à filtrer une information qui les ennuerait par son jargon et son ésotérisme. Par contre le moment venu ils savent exactement où trouver les conseils ou les outils pour explorer un nouveau domaine.

Nous avons recensé les différents dispositifs de communication avec leurs avantages et leur inconvénients. Quant aux informations, c'est à vous de nous dire si vous avez des sujets qui vous intéressent et que vous aimeriez développer ou voir développer que ce soit au sein d'un groupe spécialisé, dans l'Echo des Apple ou sur CalvaClub.

En attendant vos suggestions, à bientôt.

Marie Andrée Leclère

## S O M M A I R E

### ÉDITORIAL

- Vous avez dit communiquer ? (M.-A. Leclère) ..... 1

### APPLE NEWS

- Promotion de Noël ..... 2
- Les Affaires Nationales Apple Computer France (S. Riste) ..... 2
- Augmentation des ventes pour l'exercice 1985 ..... 2

### APPLE NEWS HARD

- SyMBiotic présente : SyMBfile et SyMBnet ..... 3
- Lecteur Code Barre (E. Grynberg) ..... 3
- Convertit de Polylog ..... 3
- Les Modems Personnels Apple ..... 4
- Majordome de Polylog ..... 5
- La photocomposition sur Macintosh (R. Dauchez) ..... 5
- L'imprimante à marguerite Triumph-Adler TRD 7020 (A. Piette) ..... 7

### NEWS SOFT

- MouseDesk (C. Schott) ..... 9
- MacMail (EG) ..... 9
- MacListe (D. Floquet) ..... 9

### UNITÉ CENTRALE

- JAZZ (RD) ..... 10

### MÉMOIRE VIVE

- Faisons le point (MAL) ..... 15
- Les premières Statistiques du Club (MAL) ..... 16

### NEWS SIG

- Le SIG Médical vous informe (W. Einsenberg) ..... 16

### TROUSSE A OUTILS

- Librairies Langage Machine pour BASIC Microsoft 2.0 (DF) ..... 17
- UniDisk 3" 1/2, quelques précisions ..... 18

### BIBLIOTHÈQUE

- Apple, Modem set Serveurs (DF) ..... 18
- Méthode de Programmation en BASIC (S. Rostan) ..... 18

### BANQUE DE DONNÉES

- Petites annonces ..... 19



# APPLE NEWS

## Dernière minute : La Promotion de Noël



30% de réduction sur le prix normal qui est de 14 250,86 F TTC. La promotion a débuté le 15 novembre 1985 et se terminera le 15 janvier 1985.

La SOVAC propose un financement exceptionnel de 12 % sur un an et pour une somme de 10 000 F ou une fraction de cette somme. Après acceptation du dossier bien sûr.

## Les Affaires Nationales Apple Computer France Interview de Serge Riste (Directeur des Affaires Nationales Apple)

"Des sociétés nombreuses et importantes ont perçu l'intérêt qu'elles pouvaient retirer d'une informatique répartie en complète synergie avec leur structure informatique centrale. Nous avons donc accentué nos efforts sur l'ouverture de nos produits et leur capacité à faire communiquer les utilisateurs entre eux ainsi qu'avec les systèmes déjà existants.

En élargissant notre gamme avec un système comme Macintosh, nous nous engageons de façon irréversible sur le marché des entreprises allant ainsi à la rencontre des professionnels de l'informatique. Face à ces professionnels, il nous fallait disposer d'une structure dédiée aux grandes entreprises et aux marchés verticaux. Nous avons donc arrêté une politique Grands Comptes et avons créé la Direction des Affaires Nationales.

Parallèlement à notre réseau de Concessionnaires Agréés, nous avons mis en place celui des Concessionnaires Agréés Grands Comptes (C.A.G.C.) réparti sur toute la France, qui fonctionne en complémentarité avec le premier. Sélectionné pour ses qualités de gestionnaire et de service, chacun d'entre eux devient dans sa région notre représentant privilégié auprès des Grands Comptes. La synergie de ces deux réseaux accentue toutes nos actions terrain, favorise des échanges quotidiens d'informations, et améliore la couverture du marché.

La Direction des Affaires Nationales Apple élabore et veille au respect des accords passés avec chaque Grand Compte. Quotidiennement en "prise directe" avec les clients, elle analyse les informations recueillies et répond le plus rapidement possible à leurs demandes.

Tout accord Apple Grands Comptes est un accord signé entre Apple et le Grand Compte ; notre responsabilité est contractuellement engagée et nous veillons ainsi à l'application et au respect de chacune de ses clauses. Lors des négociations menées conjointement par la Direction des Affaires Nationales et le CAGC concerné, nous informons en direct le Grand Compte sur la volonté d'Apple de s'impliquer totalement dans le domaine professionnel.

Pour être plus près des utilisateurs et des décideurs des grandes entreprises, la Direction des Affaires Nationales s'est installée à Paris depuis le 1er octobre 1985, 43 Av. de la Grande Armée (anciens locaux du Club Apple). Ce centre sera principalement destiné aux présentations des nouveaux produits Apple et de ceux fonctionnant avec eux et tout particulièrement en ce qui concerne les télécommunications.

De plus, ce sera un centre de compétences "applications" qui prolongera notre nouvelle politique de relations avec les SSII pour répondre aux demandes de plus en plus nombreuses que nous recevons des marchés verticaux."

## Apple annonce une augmentation des ventes pour l'exercice 1985

### La réorganisation porte ses fruits

Apple Computer Inc. a annoncé une progression de ses ventes de 27 % au cours de l'exercice 1985.

Apple annonce des ventes de 1,918 milliards de dollars et un bénéfice de 61,2 millions (soit 0,99 dollar par action) pour l'exercice clos, le 27 septembre 1985. Les ventes de l'exercice précédent s'élevaient à 1,516 milliards de dollars, avec un bénéfice de 64,1 millions de dollars (soit 1,05 dollar par action).

La marge brute, de 46 %, pour le quatrième trimestre est la plus élevée qui ait été constatée au cours des deux dernières années. Les ventes du quatrième trimestre s'élevaient à 409,7 millions de dollars, avec un bénéfice de 22,4 millions (0,36 dollar par action). Les liquidités ont augmenté de 82,4 millions pendant le

Dans ce package vous trouverez :

- un Apple IIc, pour ceux qui aiment l'informatique accessible et conviviale...
- une Souris + MousePaint, pour ceux qui aiment à la fois les bonnes interfaces utilisateur et dessiner...
- un Moniteur IIc, pour ceux qui n'aiment pas les écrans LCD...
- un sac de transport, pour ceux qui adorent se balader avec leur ordinateur...
- un logiciel MouseDesk, pour ceux qui rêvent d'avoir un Macintosh...
- un logiciel Tap II, pour ceux qui ont peur du clavier, ou peu d'apprendre...
- un carnet de bons de réduction sur les logiciels suivants :

*Multiplan* : 995 F au lieu de 1530 F  
*Fée au Zoo* : 620 F au lieu de 830 F  
*PFS: Fichier* : 1080 F au lieu de 1660 F  
*PFS: Texte* : 1245 F au lieu de 1897 F  
*GraphWorks* : 806 F au lieu de 1008 F  
*Jane +* : 795 F au lieu de 995 F  
*ClickWorks* : 1650 F au lieu de 2360 F  
*CX Héralès* : 2280 F au lieu de 4151 F  
*Gestion Privée* : 560 F au lieu de 800 F  
*Portefeuille Boursier* : 1015 F au lieu de 1450 F  
*Max the Globe Trotter* : 840 F au lieu de 1200 F  
*Epistole* : 1369 F au lieu de 1956 F  
*Version Calc* : 1079 F au lieu de 1541 F  
*Version Com* : 697 F au lieu de 996 F  
*Les Puzzles de Gertrude* : 225 F au lieu de 299 F  
*Ultima III* : 455 F au lieu de 650 F  
*Lecture Rapide* : 350 F au lieu de 500 F.

Tout ce matériel est proposé au prix public conseillé de 9 990 F TTC, soit



trimestre. Le solde en banque, en fin d'exercice, est de 337,0 millions.

Les stocks ont été réduits, les liquidités sont à un niveau record dans l'histoire de la Société, qui reste sans endettement. Les ventes à l'Education sont bonnes et l'on constate une reprise des ventes au détail depuis juillet, confirmée par les commandes des revendeurs à l'approche de la période de fin d'année.

"La réussite de la réorganisation d'Apple et le niveau actuel de nos ventes, nous permettront de consacrer plus de ressources au développement des produits et à la mise en oeuvre de programmes nouveaux", a déclaré John Sculley, Président d'Apple.

---

---

## APPLE NEWS

### SyMBiotic présente : ses disques durs SyMBfile et son réseau local SyMBnet

#### SyMBfile :

De technologie Winchester, ils ont des capacités allant de 10 à 42 Mégaoctets. Il existe 3 modèles au format classique 5"1/4 (diamètre des plateaux du disque dur) avec des capacités formatées de 10.5, 21 et 42 Mo. Un nouveau modèle, baptisé Junior, au format 3"1/2 donne une capacité formatée de 10 Mo. Ce dernier est très prisé par les utilisateurs de Macintosh grâce à son faible encombrement (la taille d'un lecteur de disquette Apple II) et à sa robustesse qui permettent de le transporter sans conditions spéciales.

Parfaitement compatible avec le Macintosh (c'est-à-dire avec tous les "système-finder" y compris la dernière version 4.1), il est livré avec des utilitaires permettant une organisation Volumes-Tâches-Utilisateurs ainsi qu'un logiciel de copie permettant une sauvegarde de tout ou partie du disque dur sur des disquettes de 400 K. Les

utilisateurs d'Apple II (tous modèles) pourront quant à eux utiliser tous les systèmes d'exploitation disponibles : DOS 3.3, ProDOS, PASCAL (1.1 et 1.2), CP/M et même MemDOS. Utilitaires et manuels sont livrés en français.

#### Le réseau SyMBnet :

Le réseau SyMBnet permet le partage d'un disque dur SyMBfile entre un maximum de 127 postes. Macintosh, Apple IIe et IIc peuvent ainsi travailler en multipostes. Le réseau est de type arborescent ce qui lui permet de s'adapter facilement aux besoins de l'entreprise.

Les liaisons sont assurées par des câbles électriques jusqu'à 30 mètres et par des fibres optiques jusqu'à 9 Km. De façon à optimiser le coût du réseau il est possible de mélanger câble électrique et câble optique. L'information circule très rapidement dans le réseau (vitesse de transfert : 1 Mégabit/sec.), de façon à ne pas pénaliser les temps d'accès. Une organisation spécifique du disque dur sera nécessaire pour utiliser des logiciels non prévus à cet effet en multipostes notamment avec le Macintosh afin d'éviter des conflits en lecture/écriture. Un courrier électronique (SyMBpost) permet aux utilisateurs de Macintosh de communiquer entre eux en s'envoyant des messages.

#### SyMBstore :

La sécurité des informations est une question essentielle pour tout utilisateur de disque dur. On imagine facilement le désastre que serait la perte de toute une année de comptabilité. SyMBstore est un "streamer" qui permet de réaliser la sauvegarde physique des informations stockées sur un SyMBfile. Les méthodes de sauvegarde des données stockées sur le disque dur doivent garantir l'intégrité et la cohérence des informations. A cet effet, un système de lecture des informations enregistrées vérifie constamment que ces informations correspondent aux données originales stockées sur le SyMBfile. Si elles ne correspondent pas, le SyMBstore réessayera de copier ce bloc jusqu'à concordance des deux. Les sauvegardes se font sur des bandes magnétiques du format des cassettes audio. Ce sont des cassettes digitales de 10.5 Mo de capacité. Leur faible coût permet de multiplier les supports de sauvegarde. Leur taille réduite les rend facilement archivables et transportables. Le temps de sauvegarde est d'environ 1 minute par mégaoctet.

Pour tout renseignement, contactez :  
**SyMBiotic Computer Systems**  
France  
4, rue Robert Schumann  
94220 Charenton - Tél : 43.78.99.99.

---

---

## Code à Barres

Deux nouveautés Hard pour le MACINTOSH : des lecteurs de code à barres distribués par les sociétés SIRA et DATALOGIC.

SIRA distribue le PC 380 qui permet la lecture de code à barres et les intègre dans n'importe quelle application. Le clavier est toujours opérationnel.

DATALOGIC distribue le DATAPEN qui se comporte de la même façon que le PC 380 décrit brièvement ci-dessus.

On imagine bien les applications rendues plus rentables grâce à ce mode de lecture optique. La facilité d'utilisation de ces deux matériels ne nécessite pas de formation spéciale.

A vous de choisir votre lecteur. La différence se fera au niveau de l'esthétique du produit ou de son prix.

Pour tout renseignement complémentaire concernant ces produits contactez :

#### SIRA

Z.A de Viroflay - 3/5, Rue des Vignes  
78220 VIROFLAY  
TEL : 16 (1) 30.24.41.21.

#### DATALOGIC

Silic 468 - 94613 RUNGIS CEDEX  
TEL : 16 (1) 46.87.36.43.

---

---

## Convertel (Version standard et "ϕ")

Grâce à l'utilisation du MODEM inclus dans chaque MINITEL, Convertel vous offre la possibilité d'entrer dans le monde de la communication. Convertel ne nécessite pas l'acquisition d'un modem. Il en offre les possibilités pour un prix dérisoire... Convertel se comporte comme un modem classique dès lors qu'il est associé à votre Minitel. Il convient à tout micro-ordinateur (professionnel ou non) à condition que celui-ci soit équipé d'une sortie série. Il permet de réaliser une double économie :

- éviter l'achat d'un modem puisque Convertel permet d'utiliser celui du minitel,



- diminuer le montant de sa facture téléphonique de consultation des banques de données puisque Convertel travaille en 1200 bauds (vitesse professionnelle de TRANSPAC).

**Cela pour un prix dérisoire :**

780 F HT Prix public (version standard)  
1250 F HT (Convertel+).

**Distributeur exclusif :**

POLYLOG - 75 rue du Général Conrad  
67000 Strasbourg (Tél : 88.61.76.00.).

**La famille Convertel :**

\*Convertel est un boîtier adaptateur pour Minitel permettant :

- l'utilisation du modem inclus dans votre Minitel ;
- l'accès aux serveurs Textes ou ASCII (tels TRANSPAC, QUESTEL, GCAM, THE SOURCE, TELESYSTEME, etc...);
- l'utilisation de tout logiciel de Communication. Tout logiciel d'émulation de terminal permettant de sélectionner une vitesse de transmission de 1200 bauds, une parité paire et 7 bits conviennent. Cependant, nous vous conseillons d'opter pour un logiciel de communication doté d'un filtre convertissant les caractères spécifiques du Minitel.

\*Convertel+ permet en plus le décrochage automatique de la ligne téléphonique. La numérotation automatique est offerte en option portant le prix public de 1250 Frs à 1550 Frs HT. Le modèle Convertel+ est en cours d'agrément par les PTT.

Note : les branchements téléphoniques n'existent que sur CONVERTEL+.

**Caractéristiques techniques :**

- Vitesse de transfert : 1200 bauds.
- Parité : paire.
- Format : 7 bits.
- Protocole : XON/XOFF.
- Duplex : FULL.
- Nécessite une sortie série.
- Permet de vérifier les ruptures de communication en laissant le clavier du minitel actif.
- Le boîtier Convertel est conçu pour assurer la protection de l'ensemble ordinateur-minitel contre les décharges intempestives. (Le minitel n'est pas relié à la terre).

Convertel est utilisable sur toute la gamme Apple : Apple II+, IIe, IIc, III et Macintosh.

Les logiciels de communication que nous avons testés sur Apple :

- VersionCom pour Apple IIe et IIc de Version Soft
- MacTell 2 pour Macintosh développé par Hello Informatique
- Access II pour Apple IIe et Apple IIc

---



---

## Les Modems Personnels Apple

Il n'y a pas un modèle particulier pour Macintosh, ou pour la gamme Apple II : les modems Apple se raccordent à toutes les configurations. Quels que soient le standard et le matériel de transmission adoptés, la solution sera fournie par l'un des modèles de la gamme.

**Caractéristiques :**

Modem 300 bauds full duplex conforme à l'avis V21 du CCITT.

Modem Universel 300 (avis V21) et 1200/75 aux normes vidéotex (avis V23).

Modem 1200 bauds full duplex (avis V22) à numérotation automatique.

**Conformité totale, et agrément PTT pour les trois modèles.**

**Avantages :**

Les modems Apple ont été conçus en fonction des différents types d'exploitation que rencontre l'utilisateur d'ordinateur personnel.

Leurs performances sont donc à la fois élargies et cadrées sur ce type particulier d'utilisation. Ils sont agréés par l'Administration des PTT, et, malgré un faible coût par rapport aux produits équivalents du marché, ils ont des performances et une fiabilité égales ou supérieures.

Leur utilisation est simple, et tous les logiciels de communication développés sur les ordinateurs Apple les reconnaissent.

Leur encombrement réduit les prédispose à prendre place sur le bureau, sous le poste téléphonique. Ils sont esthétiquement conçus pour s'intégrer à l'environnement des ordinateurs Apple.

Les cordons de raccordement sont les seuls éléments spécifiques de la machine sur laquelle ils seront connectés. Les prises de raccordement sont aux normes européennes adoptées pour le terminal Minitel (DIN).

**Positionnement :**

*Modem 300 Bauds* : c'est le modem qui exploite la rapidité de modulation la plus répandue. Son faible coût le prédispose à des utilisations professionnelles ou domestiques sans envisager l'amortissement financier important que constitue généralement l'addition modem + logiciel + abonnement à un service.

*Modem universel 300 Bauds - 1200/75 vidéotex* : il permet de passer de l'exploitation courante du modèle 300 à celle du vidéotex. Les logiciels d'émulation vidéotex (MacTell II et VersionTell) apportent alors à l'ordinateur une nouvelle dimension en lui conférant toutes les fonctionnalités d'un Minitel intelligent.

*Modem 1200 Bauds* : utilisé de façon unanime par les bases de données professionnelles (Questel, The Source, Compuserve...), le standard 1200 Bauds est aussi celui des grands comptes, et des connexions sur les sites centraux. La numérotation automatique le rend transparent à l'utilisateur.

**Spécifications :**

- les modems Apple sont autonomes (alimentation indépendante), et ont une prise de raccordement standard (identique au Minitel).

- l'opérateur est maître de toutes les manoeuvres de connexion dont l'état est visualisé en façade.

- la prise de ligne est automatique, ainsi que sa libération.

- ils sont agréés par les PTT et présentent des caractéristiques conformes à la réglementation.

- ils sont compatibles avec tous les logiciels de communication développés sur Apple (VersionCom, Access II, MacTerminal, Epistole II, AppleWriter 2.0, MacTell, TéléMac, etc...).

- le modem 1200 Bauds est à numérotation automatique.



## Majordome

Majordome est un kit complet destiné à votre ordinateur. Associé avec un Minitel, il vous permet d'augmenter les capacités de votre ordinateur.

Majordome est un répondeur et une messagerie :

Il permet d'enregistrer des messages ou de les consulter à partir d'un simple Minitel. Les messages sont stockés sur votre ordinateur, vous pouvez, à loisir, les consulter ou les imprimer. Un historique des messages est constitué. Un mot de passe protège la consultation.

Majordome peut cohabiter sur la même ligne qu'un répondeur phonique. Il permet aussi le transfert de fichiers.

Majordome comprend :

- un logiciel
- un Convertel+ (cf article précédent).

Prix Public : 2500 F HT

Distribué par POLYLOG - 75 rue du Général Conrad 67000 Strasbourg  
Tél : 88.61.76.00.

---

---

## La photocomposition sur Macintosh

Voilà quelques années que la photocomposition connaît une évolution profonde. Chaque jour, des ouvrages saisis sur micro-ordinateurs ou systèmes de traitement de texte, sont proposés aux photocompositeurs. L'arrivée de Macintosh avec son concept graphique-souris a ouvert un nouvel horizon dans la composition de textes : celui de la saisie naturelle.

De nombreux auteurs, journalistes, éditeurs l'ont parfaitement compris et utilisent des logiciels de mise en page pour saisir leur textes. D'autre part, plusieurs sociétés se sont lancées dans le développement de matériel de photocomposition capable d'assurer l'interface avec le Macintosh.

Nous avons recensé ici un certain nombre de sociétés s'intéressant de près au problème de la photocomposition.

Les logiciels :

plusieurs sociétés ont eu la bonne idée d'étendre la composition de textes à la

portée de l'utilisateur avec une gamme de logiciels s'étendant du plus simple au plus complet. Parmi ceux-ci, citons :

### MACEDITEUR :

version francisée de The MacPublisher distribué par Sonotec. Un peu sommaire quant à ses fonctions de mise en page, il correspond néanmoins à l'outil dont on pouvait rêver pour l'édition de publications, courriers, brochures qui nécessitent l'insertion d'illustrations et de graphiques. MacEditeur dispose d'une édition multi-colonnes, de la mise en page automatique avec recalcul continu de la place libre, d'une fenêtre "brouillon" où vous pouvez visualiser toutes vos informations et d'une fenêtre "mini-page" où apparaît le texte dans sa forme définitive avant édition. Ce logiciel dispose aussi de divers outils de composition :

- la "paire de ciseaux" qui permet de sélectionner et de mettre en page des parties de texte ou des illustrations ;

- "l'appareil photo" capable de photographier tout document MacWrite, MacPaint, MacVision, ClickArt, Thunderscan... contenu dans le presse papiers. L'appareil photo permet de réduire, agrandir, couper, encadrer les documents ;

- "la règle", accessoire transparent et déplaçable, pour composer les documents avec précision .

Cependant, MacEditeur ne permet pas de faire varier dans un même article les styles, tailles et typographies et ne propose pas de fonction d'habillage de page, ni filet d'encadrement.

Son prix public conseillé est de 2100 F HT .

READY SET GO est, sans doute, le logiciel de composition le plus intéressant quant à son rapport qualité prix. Il est en effet commercialisé par la société B.I.P. au prix public conseillé de 1800 F HT.

C'est déjà un outil professionnel adapté à la réalisation de petits journaux, dossiers de presse ainsi qu'à la création d'affiches et de dépliants. La standardisation de l'ensemble de ses procédures de mise en page le rend très souple et facile à utiliser. Il accepte du texte provenant de MacWrite ou Word grâce à son option "Lire texte" dans le menu fichier et intègre directement des images graphiques provenant de

MacPaint au moyen de l'accessoire "Paint Grabber" du menu Pomme. Vous pouvez incorporer dans votre texte toutes sortes de solides, des filets d'encadrements, définir des marges et des colonnes. Ready set go permet de modifier le style ou la taille du texte, de choisir librement l'interlignage, agrandir, rétrécir et même prendre des parties d'images à partir de MacVision, MacPaint, Thunderscan et Magic. Ce logiciel possède une caractéristique assez remarquable : celle de pouvoir ajouter indéfiniment des maillons de texte à un bloc texte prédecesseur (en cas de bloc trop petit, l'option "Déverser" permet de faire couler le surplus dans le bloc texte suivant). Signalons que pour obtenir une souplesse maximum, Ready set go peut être intégré avec l'application Switcher. Ses limitations : 32 pages, avec un maximum de 100 blocs par page.

PAGEMAKER est sûrement l'outil de composition professionnel destiné à des non spécialistes. Il permet comme son prédécesseur de réaliser des lettres d'informations, rapports, catalogues, journaux d'entreprise. PageMaker joue le rôle de chef d'orchestre. C'est lui qui arbitre la disposition entière recto et verso de la feuille à photocomposer en allant chercher grâce à son option "Placer" des textes en provenance de MacWrite, Word, des graphiques MacPaint ou MacDraw, ou d'autres documents par l'intermédiaire du presse-papiers. C'est un outil de création très flexible car il permet de choisir une fois pour toutes le modèle de la page, de le répéter sur l'ensemble du document et de repositionner les divers éléments par un simple mouvement de la souris. Une trousse à outils vous permet d'insérer ou de corriger du texte, rétrécir agrandir les images, couper ou recadrer des graphiques ou illustrations, tracer traits, filets et autres solides. Un double décimètre disposé, l'un verticalement, l'autre horizontalement, vous assiste pour placer et aligner les documents au millimètre près. PageMaker dispose de 5 tailles de représentation différentes, de 6 polices et styles de caractères de corps 6 à 72. Il est possible de changer à tout moment de taille et de police de caractères dans un bloc de texte, de définir soi-même son propre interlignage, de changer la mise en page, d'ajouter une colonne même sur des pages terminées. A la différence de Ready set go, PageMaker ne dispose pas d'éditeur de texte intégré.

PAGEMAKER est disponible auprès de ISE-CEGOS et commercialisé au prix public conseillé de 6900 F HT .



Signalons que, mis à part MacEditeur qui peut se contenter d'un Macintosh 128K, ces logiciels nécessitent un Macintosh 512K. Leur installation est, par ailleurs, possible sur Macintosh XL. De plus, ils sont tous compatibles avec l'imprimante LaserWriter, vivement recommandée pour obtenir des impressions d'une qualité professionnelle.

#### Les matériels :

Nous avons recensé ici trois des sociétés ayant réalisé des interfaces capables d'adapter sur photocomposeuses des textes et graphiques créés sur Macintosh.

**ITALIQUES** est une application professionnelle composée d'un ensemble matériel + logiciel. Il nécessite un Macintosh 128K, un lecteur de disquettes supplémentaire et un cordon de type

Italiques offre la possibilité aux utilisateurs d'employer deux tables de transmission distinctes, rendant ainsi possible une utilisation avec deux dispositifs de composition différents :

- **La Table par défaut** : configurée pour s'accorder aux machines de photocomposition Compugraphic MCS. Elle est présente dans la disquette programme du logiciel dans sa version de base.
- **La Table paramétrable** : correspond aux caractéristiques de votre système de composition. Elle peut être modifiée par l'utilisateur. Chacune de ces tables est articulée selon deux niveaux de transcodage :
  - \* Niveau 1 : caractères simples (Codes ASCII Internationaux)
  - \* Niveau 2 : caractères particuliers (Accents flottants, rajout de Fines avant ponctuation, etc...).

des tables de transcodage des niveaux 1 et 2.

Enfin, si vous voulez vraiment en savoir plus sur Apple et Italiques je vous conseille de lire "La Troisième Pomme", ouvrage écrit par Jean-Louis Gassée, (paru aux Editions Hachette), et entièrement photocomposé par ce procédé.

**ITALIQUES** est commercialisé par :  
**ITALSOFT**

14, rue Vauvenargues  
75018 PARIS  
Tél : 42.54.25.24.

**LINOTYPE** commercialise depuis peu de temps deux types de photocomposeuses : LINOTRONIC 100 et 300. Un processeur d'images et de trames spécifique à Linotype appelé RIP assure l'interface entre le Macintosh et les photocomposeuses. Il utilise le langage PostScript (qui est également le langage de programmation pour l'imprimante LaserWriter Apple). Vous pourrez donc utiliser tous les logiciels compatibles avec le PostScript, notamment ceux dont nous avons parlé plus haut.

Le transfert du Macintosh à la linotype se fait de la façon suivante : pendant la phase de transformation dans le RIP, les renseignements exploités dans le Macintosh sont disposés en surface, compte tenu de la haute résolution de la photocomposeuse laser, puis transmis en flux continu. Ce transfert nécessite le réseau AppleTalk .

Le système offert par Linotype vous propose une option intéressante : celle de pouvoir estimer avec précision la disposition de votre travail. Le document

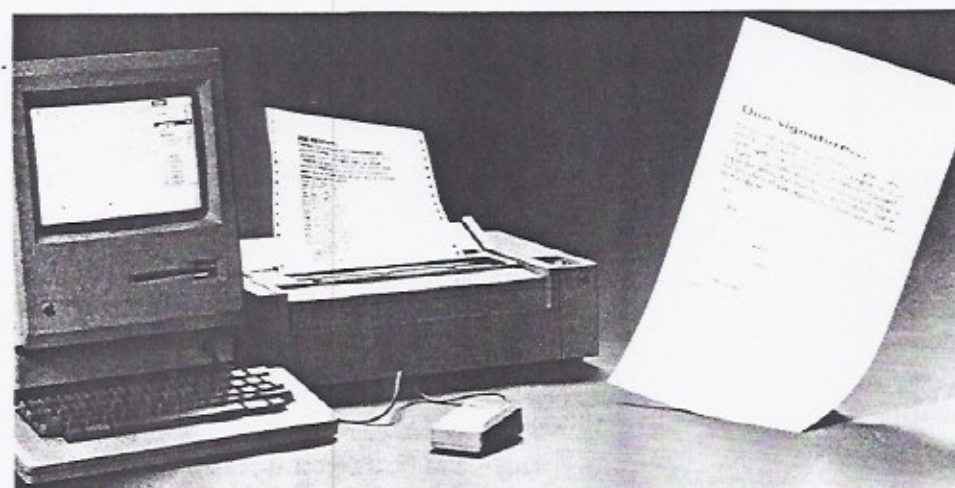

imprimante ImageWriter qui relie directement la sortie RS232 de votre Macintosh à l'entrée "communication série" de votre système de photocomposition. Le logiciel qui accompagne cette configuration est un logiciel de communication ; il rend directement possible l'exploitation, en photocomposition, de textes saisis sur Macintosh avec MacWrite 2.2 ou 4.5. Le logiciel réalise les applications suivantes:

- identification et lecture des fichiers MacWrite ;
- transformation des mouvements typographiques en codes de photocomposition (balisage et enrichissement) éditables par l'utilisateur ;
- transmission des documents avec transcodage des caractères et introduction dans le fil du texte, de codes compréhensibles et interprétables par un système de photocomposition.

Afin de convenir aux systèmes de photocomposition, les lettres accentuées sont transmises en deux temps par le logiciel Italiques : d'abord l'accent flottant puis la lettre elle-même. Les tables

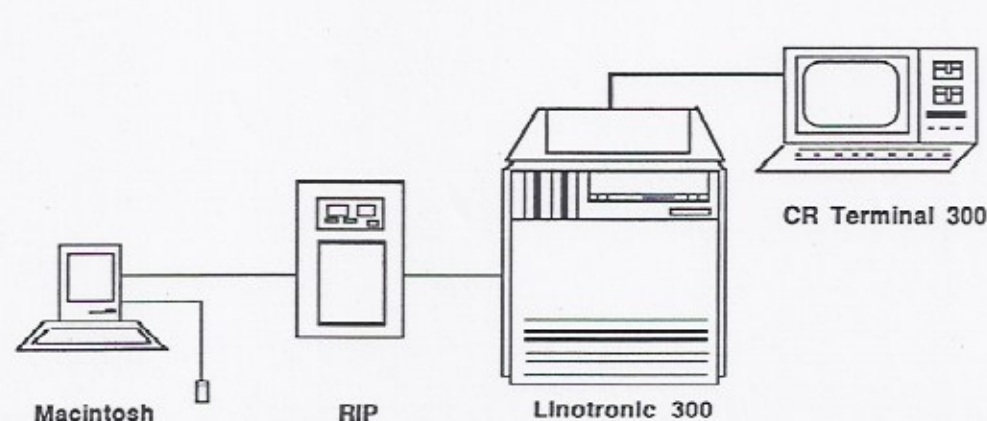

peuvent être éditées et modifiées sous 3 Modes : décimal, hexadécimal, caractères. Il est aussi possible de transmettre des textes nus en sélectionnant l'option "Texte seul" ; dans ce cas, Italiques se chargera d'enrichir votre texte en fonction

est ensuite transféré à la photocomposeuse sans modification.

Vous avez le choix entre une sortie film ou papier. La linotronic 100 expose avec une résolution de 134, 285 ou 570 lignes



par centimètre, le modèle 300 donne des résolutions plus fines de 250, 500 ou 1000 lignes par centimètre. Les formats de sortie sont respectivement de 297 sur 575 mm pour le modèle 100 et 305 sur 655 pour la 300.

Les deux machines offrent non seulement une excellente qualité pour les textes, mais aussi pour les graphiques tramés, les dessins et les filets de toutes sortes. Tous les tirages peuvent être produits en noir et blanc ou en couleur.



Pour plus d'information, vous pouvez vous rapprocher de la société :  
**LINOTYPE FRANCE S.A.**  
 51-57, Bld JB Oudry  
 ZAC du clos des Ridolles  
 BP 78 - 94002 Créteil Cédex  
 Tél : 43.77.11.84.

**COMPUGRAPHIC MCS 8400** est un type de photocomposeuse pouvant reprendre des fichiers composés sur un **Macintosh XL (en mode LISA)**. Elle permet la photocomposition de textes, tableaux, organigrammes, dessins, circuits électroniques dans les meilleures conditions de qualité et de rapidité. Le

travail, réalisé sur film positif permet une illustration directe pour maquette, photogravure, imprimerie, rétroprojection. Vous pouvez même vous relier en direct à la photocomposeuse si vous possédez un ensemble téléphone et modem : en effet, cette machine autorise le téléchargement depuis votre domicile, donc un gain de temps et d'argent.

La machine possède les caractéristiques suivantes : toutes les forces de corps de 4 au 72, la mise en page directe des textes sur plusieurs colonnes, les renforcements et habillages pour photographies ou illustrations, la composition en langues étrangères, le titrage, le mixage des caractères sur un même bromure (jusqu'à 32 styles), le tableautage, le fléchage, la possibilité de noir-au-blanc.

L'utilisateur peut coder son texte. Avant émission, les textes sont relus et corrigés et restent mémorisés à l'émission et à la réception ce qui permet d'apporter des éventuelles modifications.

Pour en connaître davantage sur les atouts de ce système, vous pouvez contacter :

**LA PHOTOCOMPOSITION NANTAISE**  
 14, allée Duguay-Trouin  
 44000 NANTES  
 Tél : 40.47.97.19.

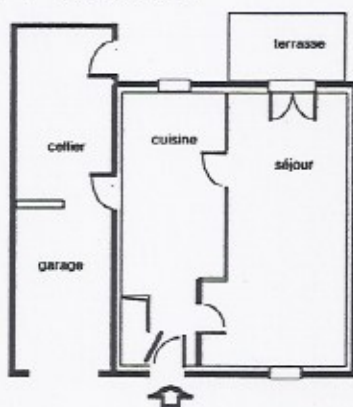

Quelques adresses utiles :

Pour terminer, si vous avez la chance d'être l'heureux possesseur d'un téléphone et d'un modem nous avons relevé les adresses de deux sociétés qui vous proposent de vous relier "on-line" à des systèmes de photocomposition :

**HEXACOM TELECOMPO**  
 64, rue des Binelles  
 13-15, av du Petit Parc  
 92310 Sèvres  
 94300 VINCENNES  
 Tél : 46.26.87.87.  
 Tél : 43.28.18.63.

## L'Imprimante à marguerite Triumph-Adler TRD 7020 : Rajoutons un pétale de plus à ses possibilités

L'imprimante est l'un des périphériques complémentaires indispensables à toute unité centrale digne de ce nom. Dès qu'il désire s'équiper d'un tel périphérique, l'utilisateur est confronté à un vaste choix, d'autant plus vaste qu'il existe plusieurs "races" d'imprimantes :

- les imprimantes à papier thermique,
- les imprimantes matricielles,
- les imprimantes à marguerite,
- les imprimantes à jet d'encre,
- et les petites dernières : les imprimantes à laser.

Vous pourrez trouver des imprimantes qui utilisent d'autres technologies, mais elles sont moins communes et souvent de prix inabordable à l'utilisateur d'informatique personnelle.

Chacune de ces variétés d'imprimantes ont des avantages et des inconvénients. Les plus diffusées, qui sont aussi les plus universelles, sont les imprimantes matricielles. L'imageWriter II d'Apple en est un des plus beaux fleurons. Mais dès qu'il s'agit d'imprimer un document avec une qualité d'impression au dessus de tous soupçons, le jeu d'aiguilles des matricielles, si à l'aise pour l'impression des graphiques, devient un handicap certain.

Bien sûr, les imprimantes à laser sont la solution (presque) idéale lorsque graphique, texte et qualité d'impression

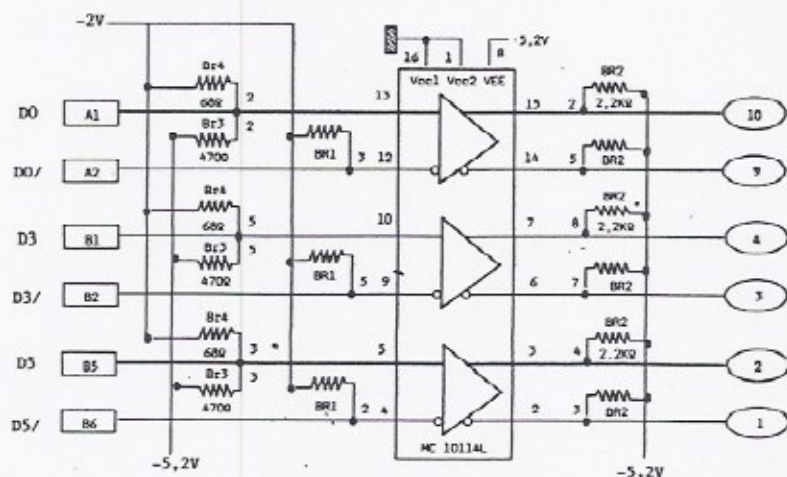



désirent faire bon ménage mais les prix actuels les met pratiquement hors de portée si vous n'envisagez pas une solution en réseau (type AppleTalk).

Cependant, les imprimantes à marguerite deviennent imbattables lorsque le rapport Qualité d'Impression/Prix entre en jeu. La qualité obtenue lors de l'impression de votre courrier professionnel leur fait largement pardonner leur faible vitesse, vitesse qui dépasse rarement les 50 caractères par seconde sans devenir des concurrents sérieux au niveau prix avec le lingot d'or de 1 kg, ainsi que le niveau de leur bruit plus important que les autres types d'imprimantes.

Malgré cela, ces imprimantes demeurent un produit très apprécié. Et les nouvelles arrivées, dont le rapport Qualité/Prix a fait un bon important à cause de la chute des prix, ne peuvent qu'inciter les utilisateurs à s'en équiper.

Dans l'ancien Echo des Apple (numéro 8 d'Avril 1985), nous vous avons présentés l'imprimante à marguerite TRIUMPH-ADLER TRD 7020, une de ces dernières arrivées.

Cette imprimante avait retenu notre attention pour une foule de (bonnes) raisons dont les principales sont :

- imprimante à marguerite ayant des performances très intéressantes (20 caractères par seconde),
- largeur d'impression de 30 centimètres,
- marguerite à 100 caractères, nombreux types disponibles (plus de 20 !),
- espacement d'écriture et de ligne entièrement programmables,
- souligné, surimpression, indices et exposants très simples à mettre en oeuvre,
- possibilité de rajouter des extensions fort utiles comme un tracteur bidirectionnel pour le papier listing en continu ou des alimentations feuille à feuille simple ou à double magasin (distributeur feuille à feuille livré au prix de 2950 francs H.T.),
- prix très intéressant pour une imprimante à marguerite, soit 3750 francs H.T.,
- liaison facile avec les ordinateurs Apple via une interface série tout à fait standard.

Interface série standard signifie raccordement simple sur toutes les unités centrales de la gamme Apple II (dont

l'Apple IIc, à condition d'avoir le bon câble et de régler la vitesse de la liaison série à 9600 bauds si vous utilisez le port 1). Cela marche, nous l'avons personnellement testé au Club Apple. Et Macintosh me direz-vous ? Et bien, cela marche aussi... avec le logiciel Mac DaisyWheel Connection !

Pourquoi ?

Macintosh est un ordinateur graphique, nous ne le répéterons jamais assez. Ce terme cache tout un ensemble de concepts importants qui fait la qualité de l'affichage sur Macintosh. En effet, contrairement à tous les autres ordinateurs actuellement commercialisés (sauf Macintosh XL, et pour cause...), les caractères que vous tapez au clavier ne s'affichent pas à l'écran via un générateur de caractères conventionnel (qu'il soit en mémoire morte ou vive ne change rien à l'affaire) mais sont DESSINÉS à l'aide de routines adéquates en langage machine.

Lorsque vous demandez d'imprimer un texte à MacWrite, vous n'imprimez pas une suite de caractères mais un dessin, le dessin de l'écran. Vous pouvez ainsi mélanger du texte de différentes grosseurs, dans différents styles tout en conservant les justifications que vous avez demandées. Cette façon de procéder est très puissante mais nécessite d'utiliser des "drivers" (driver = interface logicielle) adaptés à l'imprimante que vous voulez utiliser. L'icône IMAGEWRITER est le driver de l'imprimante du même nom. Pour les autres imprimantes, il faut le logiciel de gestion SPECIFIQUE de l'imprimante. Et c'est là que les difficultés commencent : où le trouver ?

Heureusement, il existe pour certaines imprimantes des logiciels donnant accès à des drivers d'impression spécifiques. Nous citerons les deux plus connues qui sont :

- Mac DaisyWheel Connection (imprimantes à marguerite Apple, Brother, NEC, Diablo, Qume, etc...),
- Mac Epson Connection (imprimantes matricielles Epson),

et dont le distributeur français est International Computer à Paris (Tél. : (1) 42-72-26-26).

Il en existe d'autres comme PropPrint ou SPINWRITER NEC. L'équivalent graphique pour les tables traçantes est MacPlot.

Mac DaisyWheel Connection est la solution pour l'imprimante TRIUMPH-ADLER TRD 7020. Il suffit de choisir l'option DIABLO 630 (imprimante compatible), de fixer la vitesse à 9600 bauds et de paramétrer l'imprimante TRD 7020 de la façon suivante :

DIP Switch DIL 4 :

A		X	X	X	
B	X	X	X		X

DIP Switch DIL 5 :

A						X	X
B	X	X	X	X	X	X	

Et cela marche ! Vous pourrez ainsi imprimer vos textes MacWrite sur l'imprimante TRIUMPH-ADLER TRD 7020. Microsoft Word pouvant se paramétrer pour la même imprimante DIABLO 630, il ne devrait pas y avoir de problème particulier de fonctionnement.

Macintosh, MacWrite, Mac DaisyWheel connection et TRIUMPH-ADLER TRD 7020 : voilà de quoi faire de beaux courriers sur Macintosh (texte uniquement, graphique s'abstenir !).

Pour moins de 8000 francs, vous pourrez ainsi acquérir un ensemble d'impression performant. Imprimer des lettres avec une qualité réellement courrier est désormais à votre portée, et cela de façon automatique si vous utilisez par exemple la possibilité de programmation en WPL (Word Processing Language) intégrée au logiciel de traitement de texte Apple Writer.

L'imprimante TRIUMPH-ADLER TRD 7020 et le distributeur feuille à feuille sont distribués en France par la société :

REPTEC Systèmes Périphériques  
24 bld Anatole France  
92190 Meudon  
Tél : (1) 45.34.76.47.  
Télex : 270 339F





## Mouse Desk, le bureau Macintosh pour un environnement Apple II.

Prenez la souris, faites un *double-clic* sur la disquette 3"1/2 qui se trouve en haut et à droite de l'écran. Une fenêtre, bourrée d'icônes familières, s'ouvre sous vos yeux.

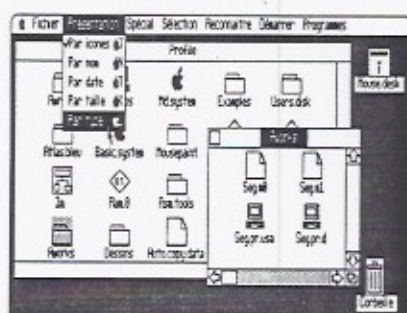

Choisissez un dossier, encore un *double-clic*, et une nouvelle fenêtre vous présente ses éléments constitutifs. Sélectionnez l'un d'entre eux, en le montrant de votre doigt fléché, posez le (en le laissant glisser sur le bureau) vers la corbeille, puis relâchez la pression du bouton de la souris. Vous venez de réaliser, sans risque d'erreur, la fonction DELETE/NOM.DE.VOLUME/NOM.DE.SOUS.CATALOGUE/NOM.DE.FICHIER

... en plus simple et plus rapide !

### Pourquoi Mouse Desk ?

La simplicité de Macintosh repose sur un principe élémentaire. Tous les programmes, toutes les applications comportent un maximum de similitudes, reposant sur des critères bien précis : on peut couper, copier, coller, ouvrir, fermer, quitter et ... revenir au bureau (prononcer Finder) après chaque application. En clair, Macintosh doit sa puissance à son environnement. Sur Apple II, difficile d'en faire autant, si les systèmes se diversifient, si les langages se multiplient, les supports varient et où chaque application tente de quitter les sentiers battus, au prix le plus souvent d'une perte d'ergonomie et de simplicité.

Combien de programmes n'ont même pas d'option "Quitter ?". Halte à l'anarchie.

Avec Mouse Desk, toute application posant habituellement la question "ENTER PATHNAME OF NEXT APPLICATION" reviendra automatiquement, en substitution, au bureau, comme sur Macintosh.

Vous allumez votre ordinateur, bootez sur Mouse Desk, sélectionnez un programme et, en quittant ce dernier (par exemple MousePaint ou AppleWorks), revenez sur le bureau. Déplacez des documents, dupliquez et effacez, et ceci avec une petite flèche et des icônes, sur tous les lecteurs en ligne (ProFILE, Disque 3"1/2, Disque 5"1/4).

### Les fonctions sympathiques :

- \* Dans un menu nommé **Spécial**, une fonction (**Auto Copie**) vous permet à chaque démarrage à froid (mise sous tension de la machine) de copier sur le volume virtuel présent sous forme d'une carte d'extension de 256 à 1Mo une ou plusieurs applications. Résultat, 4 secondes deviennent nécessaires pour passer d'AppleWorks à AppleWriter, et pas plus pour revenir au Finder. Sans celui-ci, il aurait fallu copier ces programmes un à un à l'aide des utilitaires système. Le rêve.

- \* Déplacez un dossier plein de sous-volumes en direction d'un nouveau volume, l'ensemble sera dupliqué sans avoir plus à intervenir. Encore plus rapide qu'avec les utilitaires.

- \* Retrouvez, sur le bureau, tous les disques présents dans tous les lecteurs. Transportez l'un d'entre eux vers la poubelle, il est automatiquement éjecté du lecteur 3"1/2.

- \* Double-clic sur un fichier system, une application BASIC ou un fichier binaire, et vous le lancez...

- \* Sans la souris, toutes les fonctions sont réalisées par les 4 flèches du clavier.

### Ce qu'il faut avoir :

Un Apple IIe muni d'une extension de 128K ou un Apple IIc. Déception, Mouse Desk ne travaillera jamais sur II+, car il use avec force les fonctions double-haute-résolution. Bien sûr, la souris reste quasi obligatoire, et ProDOS règne en maître. Vendu par Version Soft et l'ensemble des Concessionnaires

Apple, il est offert avec l'UniDisk IIc, et reconnaît ProFile, UniDisk, Disk II, DuoDisk, la carte 1Mo et vous-même !

---

---

## MacMail

MacMail est un produit spécialement adapté à l'annuaire électronique des P.T.T. Il fonctionne à partir de MacTell ou Télémac, deux produits reproduisant le Minitel. Simple d'utilisation, MacMail saisit le fichier de données créé par Mac Tell ou Télémac.

MacMail filtre le fichier de données de tous les renseignements incomplets en indiquant sur l'écran les éléments rejetés. Le code postal est généré automatiquement pour les villes possédant des arrondissements : Paris, Lyon, Marseille. Pour les autres régions, MacMail affiche le département et la ville, et demande uniquement d'indiquer le code postal.

MacMail édite des étiquettes d'adresses et des lettres personnalisées. Un document récapitule les adresses et numéros de téléphone des entreprises sélectionnées. Le logiciel travaille directement à partir de MacTell ou de Télémac, sans créer de fichiers intermédiaires. Il est possible de saisir 1800 adresses par heure.

La société SOPREDI peut adapter MacMail à toutes les banques de données existants sur le marché Vidéotexte.

Concepteur : A. WAJZER  
Origine : FRANCE

Distributeur :  
SOPREDI  
B.P. 72 - 93102 MONTREUIL CEDEX  
TEL : 16 (1) 48.58.71.03.  
Prix : 1 000,00 Frs H.T.

---

---

## MacListe

Ce logiciel est le petit frère de LisaListe, avec en plus l'option de création d'étiquettes.

### Quelques caractéristiques :

- gère rapidement tous vos fichiers (articles, clients, stocks, statistiques, banques, documentation....) ;



• Fichier Edition Caractères Taille Liste

DONS. ESSENCE					
Structure					
	1	2	3	4	5
Titre	Date	Quantité	Prix	Kilométrage	Étiquettes
Suite du titre					précéd
Type de données	Date	Nombre	Monnaie	Nombre	Nom
Décimales	2	2	0	0	0
Cadrage	Au centre	A droite	A droite	A droite	A droite
Relation					
Total	Non	Calculé	Calculé	Non	Non
Visible	Visible	Visible	Visible	Visible	Visible
Créé de tri	Ascendant	Ascendant	Ascendant	Ascendant	Ascendant
Ordre de tri					
Rechercher	1.05.31				

- édite des documents propres, clairs, bien présentés ;

• Fichier Edition Caractères Taille Liste

Étiquettes					
Données	mm	mm			
Largeur	85,12	2,338			
Hauteur	29,41	0,275			
Épais	1,29	0,075			
Hauteur - épaisseur	28,12	1,263			
Exemple	11.04.83	174,807			
	402	9,41 %			
Rechercher	1.05.31				

- recherche et isole une ou plusieurs données ;
- tous les calculs et tris se font instantanément ;
- possibilité de rajouter, enlever, déplacer une ligne ou colonne, agrandir ou réduire la largeur d'une colonne, à tout moment ;
- et affiche la structure du fichier, la liste entière ou des extraits de la liste ;
- permet d'éditer des étiquettes avec la typographie de Macintosh.

MacListe est simple, puissant, rapide, pratique et facile d'emploi.

#### Utilisation :

- \* la capacité du nombre de colonnes est limitée à 99 (maximum), à cause de la capacité mémoire du Macintosh.
- \* les fonctions :
  - permet de donner un nom aux colonnes sur 2 lignes
  - donne le choix du type de données (% , date, texte, nombre, monnaie)
  - permet la date automatique
  - autorise le cadrage à droite, gauche, centrage
  - offre la possibilité de masquer une ou plusieurs colonnes
  - relations calculées entre les colonnes
  - calcule le total par colonne (somme, moyenne, %, ...)

- trie (classement numérique alphanumérique ou chronologique par ordre croissant ou décroissant)
- recherche multicritères de données (=, <, >, <=, >=, à l'intérieur de, à l'extérieur de).

\* la représentation de la date peut varier suivant la nationalité de l'utilisateur : JJ/MM/AA ; AA/MM/JJ ou MM/JJ/AA. et en plus vous pouvez choisir le séparateur de date.

\* les étiquettes : pour celles-ci, on a le choix des caractères, du style, et de la taille en tous points de l'étiquette. On peut choisir le format de l'étiquette suivant 8 formats définis. On sélectionne ces formats par un double clic sur le choix du format et les dimensions sont reportées dans le tableau supérieur. On peut faire varier la dimension du format avec la souris en cliquant sur les bords de l'étiquette.

\* MacListe vous offre la possibilité de présenter vos nombres et vos formats ; avec le choix du nombre de décimal, des symboles des monnaies, (FF, DM, \$, £, ...), et le choix du séparateur des monnaies et des milliers.

\* les formats d'impression de MacListe sont pratiquement les mêmes que Multiplan : choix du format, des caractères et de la taille, portrait ou paysage, réduction à 50%, impression des lignes verticales ou horizontales ; et impression avec ImageWriter petit ou grand chariot.

\* Autres fonctions :

- protection des bases de calcul
- mémorisation de fichiers avec possibilité de revenir à la version précédente.

\* MacListe communique avec d'autres logiciels Macintosh. On procède de la façon la plus simple : par la fonction du Copiez-Collez. Avec MacWrite, veuillez positionner les taquets de tabulation en fonction de la longueur des colonnes. MacListe peut communiquer dans les deux sens.

MacListe, un logiciel simple à utiliser et dont vous serez certainement satisfait.

MacListe est distribué par :  
**BROCELIANDE Production**  
 BP 162 - 85105 Les SABLES  
 D'OLONNE  
 Disponible chez tous les  
 Concessionnaires Agréés Apple.  
 Prix public conseillé : 1755 F TTC.

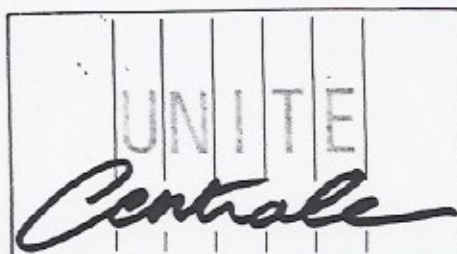

## JAZZ et Macintosh : un bel exemple d'ouverture sur le Professionnalisme

Jazz

A l'heure où les entreprises ont de plus en plus besoin d'outils rapides et efficaces pour pouvoir préparer leur budget, suivre l'évolution de leurs produits, avoir recours à des fichiers toujours plus volumineux, élaborer des statistiques tenant compte des différentes variantes du marché et traiter d'impressionnantes masses de courrier, Jazz est un logiciel conçu pour le Macintosh 512K, recommandé pour les cadres des PME/PMI que l'on reconnaît être comme l'un des plus souples et puissants logiciels intégrés.

Mais avant d'entrer plus avant dans l'univers de ce remarquable logiciel professionnel, avez-vous une idée de ce qu'est un logiciel intégré et ce que cela représente ? Non, alors je vous propose d'en discuter avec vous dans le paragraphe suivant. Si par contre ce mot vous était familier, je vous conseille de passer aux choses sérieuses par delà cette brève introduction pour découvrir ensemble les merveilleuses ressources de Jazz.

### 1) La Notion de logiciel intégré :

Cette appellation est apparue voilà à peine une année environ pour désigner les logiciels qui rassemblent dans une même application des fonctions différentes. Pour vous donner une idée un peu plus précise, imaginez un automate capable de faire des calculs sur un projet, de construire un graphique s'y rapportant et de rassembler le tout dans une lettre pour l'expédier à son destinataire dont les références seraient directement extraites d'un fichier et vous aurez la description exacte du logiciel intégré.

C'est l'aspect multifonctionnel du logiciel qui caractérise sa dénomination d'intégré. AppleWorks au même titre que Jazz en



sont de bons exemples. Remarquons que la notion d'intégré ne doit pas être confondue avec celle d'intégrable utilisée notamment pour le logiciel Switcher sur Macintosh. La différence entre ces deux notions vient du fait qu'avec l'intégrable, l'utilisateur peut définir une configuration des logiciels de son choix et la modifier à tout moment, l'intégré propose déjà une configuration d'applications prédéfinie qu'il est généralement impossible de remanier.

Le concept de l'intégration est apparu alors que commençait les problèmes de transferts de fichiers entre différentes applications :

La personne qui voulait élaborer un graphique à partir de données acquises en provenance d'un tableur était obligée de passer par diverses étapes de conversion de fichiers puisque ces différents logiciels n'acceptaient de s'échanger des données qu'à la seule condition qu'ils puissent comprendre le même format de stockage sur disque. Rappelons que les principaux formats utilisés sont le format texte encore appelé ASCII, format le plus couramment rencontré, normalement disponible dans la plupart des logiciels standards, le format DIF utilisé par VisiCalc, le format SYLK utilisé par Multiplan sur Macintosh et le format binaire utilisé par les logiciels graphiques. Cette liste est néanmoins loin d'être exhaustive car elle ne tient pas compte des formats spécifiques utilisés par certains programmes (par exemple le format AppleWorks).

Pour vous donner un exemple précis, l'utilisateur de Multiplan ou de VisiCalc désirant obtenir une impression de sa feuille de calcul sous forme d'histogramme devait avoir recours à un logiciel intitulé Business Graphics, sélectionner la zone à traduire dans Multiplan, choisir l'option Sortie Fichier pour obtenir un format texte, charger le logiciel Business Graphics, choisir l'option VisiCalc, manipuler plusieurs fois les disquettes Business Graphics DATA et Multiplan (VisiCalc) FICHIER et enfin prendre un logiciel tel que Copygraph //e pour en sortir l'impression finale. Ceci représentait un long travail ennuyant et fastidieux à reprendre à chaque transfert d'un tableau vers une impression du graphique correspondant.

L'apparition du logiciel intégré a complètement révolutionné la problématique des transferts entre applications et a considérablement simplifié le travail de l'utilisateur. Il n'est plus besoin de se préoccuper du format

des fichiers puisque l'on dispose sur un même disque d'applications complémentaires. AppleWorks, l'un des pionniers en la matière, permet de faire coexister sur le même support trois applications : un tableur, une gestion de fichiers et un traitement de texte. L'étendue de ses possibilités reste limitée en puissance de stockage car elle dépend de la capacité mémoire de l'ordinateur (à noter encore que cette limitation disparaîtra avec le développement des cartes mémoires virtuelles disques), mais il n'en demeure pas moins que l'utilisateur peut construire de façon simple un document final en traitement de texte par l'intermédiaire d'un presse papiers, sorte de document tampon, à partir du tableur et du gestionnaire de fichiers (encore que le problème soit plus complexe si l'on veut passer directement du tableur au gestionnaire de fichiers par exemple). Les 3 fonctions d'AppleWorks ont été récemment complétées par une quatrième, le gestionnaire de graphiques disponible avec GraphWorks permettant de reprendre directement des données chiffrées provenant du tableur pour en tracer les courbes.

Lorsque l'intégration s'empare de la souris on arrive alors à une solution complète : comme l'essor de la téléinformatique bat son plein, on imagine d'intégrer, en plus des quatre fonctions précédentes, une fonction communication. Ces cinq fonctions regroupées dans JAZZ, le dernier né des intégrés utilisant le concept souris, ont constitué ce qu'on appelle aujourd'hui les cinq concepts. On est alors déjà loin des applications monofonction, l'utilisateur peut désormais passer d'une application à une autre sans avoir besoin d'ouvrir et de fermer sans cesse les documents.

## 2) Les cinq concepts de Jazz:

Jazz comporte à lui seul l'équivalent de cinq applications :

- un traitement de texte
- un tableur
- un gestionnaire de fichiers
- un gestionnaire de graphes
- une application communication.

Jazz constitue une version améliorée d'un MacWrite, Multiplan, Filc, Chart et MacTerminal car il reprend les fonctions de ces cinq logiciels mais en plus comporte certaines caractéristiques complémentaires. Il permet, en outre, de faire une intégration complète entre ces différentes applications.

Néanmoins, on ne peut prétendre que Jazz possède les capacités de chacune

d'entre elles. C'est le compromis du logiciel intégré.

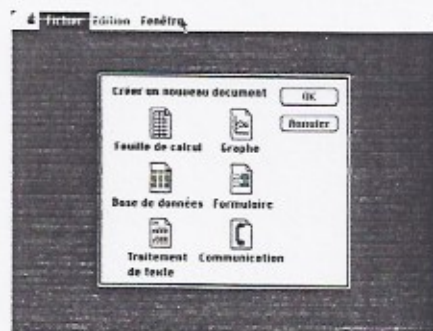

Cependant le grand intérêt de Jazz est qu'il permet d'activer plusieurs fenêtres en même temps. Vous pouvez ainsi passer simultanément d'une application à une autre sans être obligé de fermer l'application dans laquelle vous vous trouvez et ouvrir l'application demandée. Le menu fenêtre vous permettra de sélectionner chacune d'entre elles.

Avant d'étudier de plus près chacune de ces applications, rappelez vous qu'il faut les disquettes programme Jazz et démarrage Jazz pour commencer à travailler avec ce logiciel.

## Le Tableur :

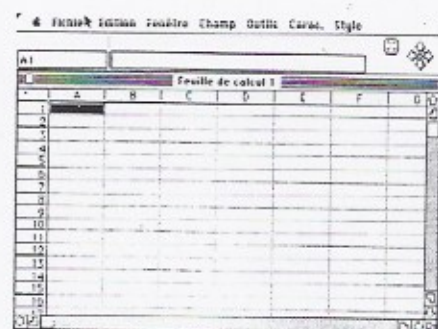

La feuille de calcul Jazz pouvant comporter jusqu'à 8192 lignes sur 256 colonnes est facile à utiliser, même pour les novices ; pourtant les experts pourront en retirer le maximum grâce aux fonctions sophistiquées qu'elle propose.

Un grand nombre d'outils vous permet d'accéder rapidement aux cellules ou champs de votre choix et de visualiser l'information relative à ces surfaces de travail (leur position dans la feuille, leur format et leur contenu).

L'ouverture d'un document se fait en deux étapes : vous sélectionnez d'abord l'option 'OUVRIR' dans le menu fichier ; une zone de dialogue apparaît alors à l'écran ; elle vous propose de choisir le type d'application ; il ne reste ensuite qu'à noircir avec le bouton de la souris le



document qui vous intéresse. Dans le cas où vous partez de zéro sélectionnez l'application et choisissez 'NOUVEAU' dans le menu fichier. Après sélection du document, vous pouvez découvrir la barre des menus spécifique à l'application. Un cadre d'état, situé juste sous la barre des menus vous permet d'avoir accès aux informations et outils nécessaires à votre travail ; ce cadre diffère suivant le type de l'application choisie.

A l'ouverture d'un document, un nom lui est automatiquement attribué, par défaut ce nom est Feuille de Calcul 1 ; vous pourrez, par la suite, modifier ce nom à votre guise. Une option intitulée 'AGRANDIR' à partir du menu 'FENETRE' permet d'élargir votre fenêtre pour qu'elle occupe la totalité de l'écran.

Les déplacements à l'intérieur de la feuille s'effectuent très rapidement de trois façons différentes :

- en utilisant les barres de défilement
- en tapant directement les coordonnées de la cellule dans la zone de sélection
- par l'intermédiaire du navigateur de bloc qui vous permet de placer le pointeur au début ou à la fin du bloc de données actif.

Jazz permet aussi de visualiser le document fenêtre par fenêtre grâce à la fenêtre de défilement située entre la flèche et le curseur de défilement.

Jazz vous offre la possibilité d'entrer des valeurs munies de caractères spécifiques, tels que le symbole du franc et du pourcentage ou le signe moins ; ce sont des options de format que n'offrent pas toujours des applications de ce type. Vous pourrez par exemple entrer une valeur précédée du symbole franc, sans que cette donnée soit refusée. Ceci est particulièrement utile lorsque vous recevez des données par l'intermédiaire de l'application Communication.

Pour les formats de date et heure, les possibilités sont encore plus nombreuses; il suffit de taper 21/4/85 pour que Jazz attribue automatiquement le format date à cette cellule.

Jazz manie avec aisance les champs, terme désigné pour regrouper un ensemble de cellules. Pour les définir, il suffit de faire glisser le pointeur en diagonal sur

zone de la feuille qui vous intéresse. La taille des champs peut être rapidement modifiée par un simple Majuscule-Clic. Vous vous déplacez facilement d'un coin d'un champ à un autre en cliquant sur le Navigateur de coin situé en haut, à droite de votre écran. Vous pouvez personnaliser ces champs en leur donnant un nom : sélectionnez l'article 'NOM' dans le menu 'CHAMP' ; par ailleurs l'option 'LISTE' vous donne l'ensemble des champs utilisés. Enfin, il est possible de formater un champ en choisissant l'article 'FORMAT'.

L'entrée de texte, chiffres ou formules se fait très simplement à la façon de Multiplan. N'oubliez pas que s'il s'agit d'une formule le signe égal doit toujours précéder celle-ci. Vous pouvez dans ces formules incorporer des fonctions : choisissez alors l'option 'Entrez dans la formule...' du menu 'EDITION', vous accédez alors à l'ensemble des 80 fonctions disponibles dans le tableur, il ne reste qu'à prendre celle qui vous convient et griser le champ sur lequel vous voulez l'appliquer.

Jazz propose quatre options particulièrement intéressantes dans le tableur que vous ne retrouvez pas dans Multiplan :

- la possibilité de transformer des coordonnées relatives en coordonnées absolues, ce qui permet de coller une valeur ailleurs tout en conservant le calcul, puis de désolidariser le résultat, ce qui permet de remplacer une formule par sa valeur précise. Ceci est particulièrement utile lorsque vous voulez repartir d'une base chiffrée fixe établie à partir d'une formule. Pour cela, cliquez sur la case 'absolues' située à côté de la zone d'entrée, vous voyez alors apparaître le signe \$ devant chaque coordonnée de la cellule ; pour figer le résultat et faire apparaître la valeur cliquez alors sur -.

- l'utilisation de tables d'hypothèses qui montre comment les modifications apportées à certaines cellules affectent les formules dépendant de ces cellules.

La création de telles tables permet de répondre à la question 'Que se passerait-il si ?' ; à noter que deux possibilités sont offertes :

1) si la table d'hypothèses est à une variable, il est possible de voir l'effet des modifications de cette cellule sur plusieurs formules.

2) si la table est à deux variables, on sera alors limité à une seule formule.

L'exemple classique est celui du calcul des mensualités de remboursement d'un emprunt avec un taux et une durée variables.

- le calcul sur des formats date
- la possibilité de changer le jeu et le style des caractères.

Pour en terminer sur cette application, remarquons que le tableur peut opérer sur des données en provenance du gestionnaire de fichiers au moyen de l'outil 'Copier une fiche' de la base de données ou provenant également de logiciels extérieurs tels que Symphonie, Lotus 1-2-3 ou Multiplan au format SYLK.

### Le Grapheur :

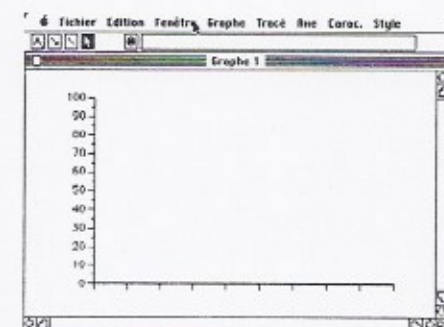

Cette application est l'illustration parfaite de la simplicité et de la sophistication caractéristiques de Jazz.

Elle vous permet de créer rapidement six types de graphiques (graphique à secteurs, courbe, graphique-zone, histogramme, graphique à points ou pourcentage), à partir d'informations contenues dans une feuille de calcul ou une base de données. Certains d'entre eux, tels les histogrammes et courbes, sont combinables.

L'application Graphe utilise pleinement les avantages de l'écran à haute résolution du Macintosh. Tout graphique pourra être imprimé, soit dans un document Traitement de Texte, soit indépendamment.

Jazz vous permet de travailler sur plusieurs documents à la fois, ouverts sur le bureau. Si vous souhaitez créer un graphique en fonction des valeurs contenues dans la feuille de calcul, il vous suffira d'ouvrir un document Feuille de Calcul et un document graphique sur le bureau. Vous pourrez travailler en alternance sur ces différents documents.



Dès que vous ouvrez un nouveau document, celui-ci devient le document actif. Ce dernier apparaît toujours par dessus les autres avec une barre de titre active composée de traits pleins.

Vous pouvez choisir à votre guise le Tracé du graphique dans le menu 'TRACE'. Pour sélectionner votre tracé, cliquez sur 'SELECTEUR de TRACE' situé dans le cadre d'état ; un repère de tracé apparaît alors sous forme d'un rond noir sur le tracé des données ; une zone de référence située à droite du sélecteur de tracé vous indiquera le nom du document et les coordonnées des cellules dont provient le tracé.

Il est possible de donner des étiquettes à un axe ; il suffit d'utiliser l'article 'AFFICHER LES ETIQUETTES' du menu 'AXE'. Jazz positionne les étiquettes à l'emplacement requis pour chaque type de graphique.

Le grapheur vous offre aussi d'autres possibilités notamment la combinaison d'histogrammes et de courbes, la superposition d'histogrammes, l'affichage des légendes, la modification du fond d'un histogramme, le renversement du sens du tracé d'un histogramme.

Il est alors possible de commenter et de 'peaufiner' votre graphe en y insérant des annotations, des titres ou des flèches.

Un avantage par rapport à Chart : Jazz vous donne la possibilité de faire varier les échelles d'un graphique, ce qui vous permet en outre d'afficher à l'écran ce dernier tel qu'il apparaîtra à l'impression (option 'TAILLE' du menu) ; vous pouvez également faire figurer votre graphe dans un quadrillage.

Signalons enfin que les applications grapheur-tableur ou grapheur-gestionnaire de fichiers fonctionnent en simultané et sont reliées par une Liaison dite Dynamique, c'est-à-dire que toute modification apportée sur le tableur (ou gestionnaire de fichiers) sera aussitôt transmise au grapheur et altèrera le graphe correspondant ; par ailleurs il est impossible de figer cette liaison.

### Le Gestionnaire de Fichiers :

Jazz permet de créer automatiquement une base de données qui convienne à vos besoins ; le nombre de fiches est illimité et chaque fiche peut contenir jusqu'à 100 rubriques. Un formulaire vient compléter

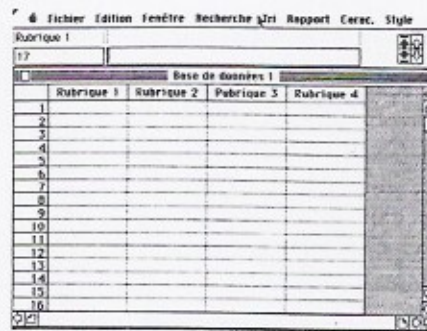

l'application et vous permet d'entrer des données, de les éditer, de faire une recherche de fiches et de sélectionner. Les commandes les plus performantes de cette application vous permettront d'entrer automatiquement des données et créer des rubriques calculées. Par ailleurs, il vous est possible de créer des rapports, d'y effectuer certains calculs ou encore d'utiliser une grande variété de fonctions statistiques.

La création de la base s'effectue en choisissant l'icône correspondant à partir du bureau des applications. Une zone de dialogue apparaît dans laquelle vous spécifiez les caractéristiques de chaque rubrique (nom, largeur, valeur initiale). Pour ajouter de nouvelles rubriques, il suffit d'actionner la touche 'RETURN' ou choisir 'AJOUTER UNE RUBRIQUE'. Les rubriques apparaissent alors en colonne et les fiches sous forme de rangées ; il ne vous reste qu'à compléter les différentes rubriques par les fiches appropriées (remarquons qu'il est encore possible de créer de nouvelles rubriques même après l'entrée de fiches).

L'emploi d'un formulaire, document manipulant une seule fiche à la fois, peut parfois vous aider à entrer vos données. Il suffit pour cela de laisser le document base de données ouvert sur le bureau, choisir 'NOUVEAU' dans le menu 'FICHIER' et cliquer sur l'icône 'FORMULAIRE'. Vous pouvez également modifier l'ordre des rubriques ou effacer certaines rubriques dans lesquelles vous n'avez pas l'intention d'entrer de données avec l'option 'MODIFIER LE FORMULAIRE' dans le menu 'EDITION'. Une fois votre formulaire personnalisé, choisissez 'UTILISER LE FORMULAIRE' dans le menu 'EDITION' pour entrer vos données. Un navigateur de fiche situé dans le cadre d'état vous facilite le passage d'une fiche à une autre.

Il est possible de spécifier le format d'une rubrique, de contrôler les entrées de certaines données (notamment leur format) ou de verrouiller en usage

certaines rubriques grâce aux articles 'Format de la rubrique...' et 'Caractéristiques de la rubrique...' du menu 'EDITION' ; lorsque votre application présente l'entrée de valeurs constantes, il est intéressant d'utiliser la valeur initiale, ce qui évite de répéter à chaque fois l'entrée d'une même information.

Jazz vous permet d'utiliser des rubriques calculées ; pour cela, il vous suffit de vous référer aux noms des rubriques précédentes.

Jazz, comme tout gestionnaire de fichiers possède une fonction recherche et une fonction tri avec un niveau maximum égal à trois critères de tri ; quant à la recherche, celle-ci vous permettra de faire apparaître les fiches que vous voulez sélectionner.

Avec Jazz, vous avez tout loisir de créer des rapports correspondant à vos besoins spécifiques et qui contiendront certaines informations organisées selon vos désirs. Le rapport vous permet aussi d'obtenir les impressions de votre choix.

Pour pouvoir effectuer tous les calculs que vous désirez sur certaines rubriques de la base de données, il vous sera parfois nécessaire de faire un transfert vers le tableur par l'option 'Copier fiche', mais méfiance, car la liaison entre ces deux applications n'est pas dynamique.

Deux petits commentaires dans ce cas précis :

- si les données à transférer ont un format spécifique (exemple franc), vous devez obligatoirement revenir au format fixe faute de quoi vos données, après transfert dans le tableur, se retrouveraient en format texte.

- méfiez-vous de ne pas sélectionner la rubrique entière car vous risqueriez fortement de 'planter' le système.

### Le Traitement de Texte :

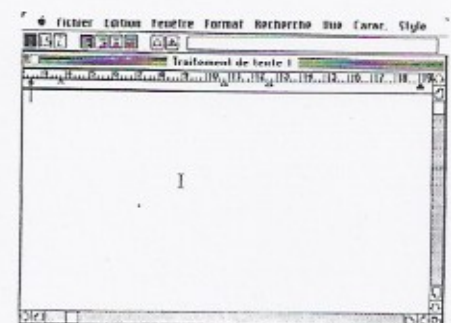

Cette application est un instrument de travail puissant, complet. Elle possède toutes les fonctionnalités du MacWrite



plus une, la commande de vue dynamique qui vous permet d'intégrer des informations provenant d'une feuille de calcul, d'un graphique ou d'une base de données et de les mettre automatiquement à jour.

Vous ouvrez un document de traitement de texte comme vous le feriez pour tout autre document Jazz. Choisissez 'OUVRIR' dans le menu 'FICHER', cliquez sur l'icône 'Traitement de Texte' puis sur le nom du document qui vous intéresse et sur le bouton OK. Une règle, comportant margeurs et taquets de tabulation, apparaît dans la partie supérieure de la fenêtre, et un trait vertical clignotant dans le coin supérieur gauche du document ; il matérialise le point d'insertion c'est-à-dire l'emplacement où le premier caractère se situera. Vous pouvez dès lors taper votre texte ou entrer des informations provenant d'autres documents à l'aide du menu 'VUE'.

Vous pouvez placer une vue dynamique à n'importe quel endroit de votre document. Placez le point d'insertion là où vous voulez voir figurer la vue dynamique. Choisissez alors 'INCLURE' dans le menu 'VUE' et vous verrez instantanément apparaître une copie dynamique du graphique sélectionné.

Vous avez à votre disposition un tableau de référence qui contient, à tout moment les noms des documents que vous utilisez. Il est possible de modifier la taille et même de déplacer les copies dynamiques dans votre document de traitement de texte.

Vous disposez des mêmes méthodes que Macwrite pour sélectionner, déplacer, copier, couper, remplacer et formater un document. Une petite différence non moins pour l'option 'Rechercher' car Jazz fait une recherche soit en avant soit en arrière du texte. Il n'existe donc pas le phénomène de boucle.

Jazz propose aussi différents jeux de caractères et styles typographiques.

Tant que vous ne lui en donnez pas l'ordre, Jazz conserve les différents liens qui existent entre le document Traitement de Texte et les documents provenant des autres applications. Néanmoins, il est possible de figer une vue dynamique afin de constituer un document final. Cette option appelée 'FIGER' accessible dans le menu 'VUE' coupera définitivement votre document Traitement de Texte du monde extérieur.

Signalons que le Traitement de Texte de Jazz sert à la création de documents personnalisés en vue de Mailing. Pour ce faire, sélectionnez l'article 'ZONE DE FUSION' du menu 'VUE' pour inclure des informations provenant d'une feuille de calcul ou d'une base de données (exemple : intégration du nom et de l'adresse d'une personne dans une lettre type). Dès que les rubriques dont vous avez besoin sont fusionnées, sélectionnez l'ensemble des fiches clients qui vous intéressent puis choisissez 'IMPRIMEZ LA FUSION' dans le menu 'FICHER'. Jazz parcourt les fiches sélectionnées et imprime une lettre pour chacune d'entre elles.

Enfin, pour les amateurs d'impression à l'italienne, Jazz possède une règle longue de quatorze pouces, ce qui vous permet d'utiliser des imprimantes à long chariot.

### L'application Communication :



Jazz vous propose une application de communication asynchrone avec d'autres ordinateurs personnels ou des banques de données publiques. De la même façon qu'avec MacTerminal, Jazz pourra émuler les terminaux VT52 et VT100. Il vous sera possible de régler cette application pour faire des transferts directs de documents grâce au protocole XModem, mais aussi utiliser d'autres types de protocoles spécifiques. Les données reçues de diverses provenances pourront être directement entrées dans une feuille de calcul, une base de données ou un document de traitement de texte Jazz pour être réutilisées ultérieurement.

L'ouverture de cette application se fait en choisissant 'NOUVEAU' dans le menu 'FICHER' ; vous cliquez ensuite sur l'icône 'Communication' puis sur 'OK'.

Avant d'émettre ou de recevoir un document, il faut que vous spécifiez les paramètres de communication (type de terminal et options permettant de contrôler l'affichage des données), de connexion (type de connecteur, vitesse de transmission, longueur des mots, nombre

de bits d'arrêt et parité), et du modem (type de téléphone, type de modem, et, suivant le modem, numéro de téléphone à composer).

L'ensemble des réglages que vous réalisez peut être enregistré sur disque, de sorte que si vous aviez à correspondre régulièrement avec le même service, vous n'auriez plus nécessité de spécifier les paramètres de communication.

L'émission d'un document se fait en choisissant 'Choix du document' dans le menu 'ENVOI'. Une liste de documents apparaît alors à l'écran dans une zone de dialogue avec la spécification du protocole à utiliser ; il ne vous reste qu'à choisir le nom du document à envoyer et cliquer sur 'LANCER' dans le menu 'ENVOI'.

Jazz vous donne la possibilité d'envoyer des documents partiels. Choisissez 'Définir la sélection' dans le menu 'ENVOI' ; vous pouvez alors aller consulter le 'Tableau des références' dans le menu 'FENETRE' pour vérifier que les données à transmettre sont les bonnes avant de 'LANCER' l'émission.

La réception de données peut se faire soit dans un document de type Communication, soit directement dans un document d'une autre application. Dans ce dernier cas, il suffira d'ouvrir le document correspondant et faire 'Définir la sélection'. Le démarrage du transfert s'effectue aussitôt après que vous ayez cliqué sur 'LANCER' dans le menu 'RECEPTION'. Il vous est aussi possible de transférer les données dans plusieurs applications à la fois au cours de la réception ; dans ce cas, la transmission des données est suspendue momentanément.

Une option particulièrement attractive est celle du menu 'Pomme' qui vous permet de 'Convertir...' des données provenant d'autres applications LOTUS telles que Symphony ou Lotus 1-2-3, mais aussi du format Microsoft SYLK.

En plus de ses fonctions classiques, cette application présente quelques particularités qui permettent de travailler avec le maximum d'efficacité :

- un affichage qui est capable de supporter 24 lignes de 132 caractères.
- le formatage des informations reçues qui permet de garder l'intégralité du transfert y compris sa forme (vous pouvez par exemple définir à l'aide de la



commande 'Réglages Réception' un caractère servant à jouer le rôle de tabulation dans le transfert d'un tableau).

### 3) Les liaisons entre applications

#### Description Générale :

Voici un tableau qui permettra de résumer les divers types de liaisons envisageables entre toutes les applications Jazz :

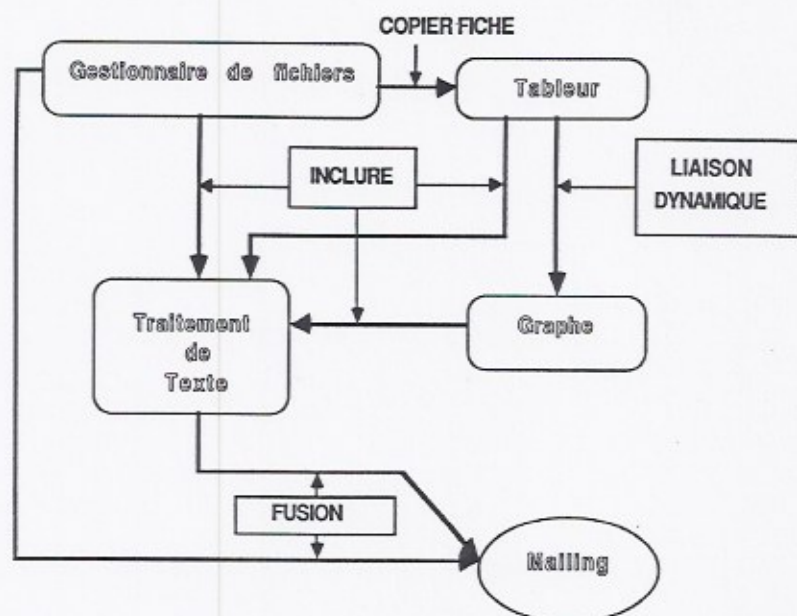

#### Quelques remarques :

Il est possible de faire divers transferts entre les applications de JAZZ. Il reste néanmoins à préciser si les liaisons entre ces divers documents seront statiques ou dynamiques c'est-à-dire si un changement dans l'une ou l'autre des applications concernées affectera ou non les autres documents en liaison avec cette application.

Nous avons vu dans le descriptif de chacune de ces applications que Jazz possédait une fonction permettant d'intégrer un tableau, un graphe, ou encore une base de données dans un document de traitement de texte. Cette fonction spécifique au logiciel est encore appelée vue dynamique ou fonction Hotview.

En conséquence, ces types de liaisons existants entre le tableur, le grapheur, le gestionnaire de fichiers et le traitement de texte sont de type dynamiques. La liaison est réalisée grâce à l'option 'INCLURE' du menu 'VUE' dans chacune de ces applications. Notons qu'il est possible de geler définitivement la liaison en activant l'option 'FIGER' du menu 'VUE' mais

méfiez-vous car cette action est irrémédiable.

La liaison dynamique, par excellence, est celle qui lie la feuille de calcul au graphe car il est impossible de la figer.

On trouve un type de liaison particulier entre le gestionnaire de fichiers et le tableur : il s'agit de l'option 'COPIER FICHE...' du menu 'EDITION' de la base de données mais cette liaison reste statique.

D'autre part il est possible d'utiliser le 'Copier/Coller' classique de l'environnement Macintosh, ce qui nous permet, par exemple, de copier des données en provenance du tableur vers le gestionnaire de fichiers, mais il faut savoir que toutes ces liaisons ne seront que statiques.

Enfin, il est possible de faire du MAILING en fusionnant un document feuille de calcul ou base de données avec un traitement de texte ; l'option 'IMPRIMER LA FUSION' du menu 'FICHIER' dans le traitement de texte vous donnera l'effet attendu.

### 4) Conclusion :

Avec Jazz de Lotus, Macintosh fait preuve d'un professionnalisme reconnu. On pourrait dire que Jazz est un produit qui arrive au bon moment sur le marché car on sait combien les PME/PMI attendent des produits de ce type. D'autres sociétés de logiciels telles que Microsoft avec Excel mettent au point des produits intégrés dont l'apparition ne saurait tarder au moment où les besoins en informatisation se font de plus en plus ressentir.

# MÉMOIRE

## VIVE

### Faisons le point ...

#### CalvaClub

Vous êtes nombreux à demander le raccordement à CalvaClub. Nous vous rappelons que pour bénéficier de ce service vous devez posséder un dispositif de télécommunication, qu'il s'agisse d'un modem, d'une carte modem (AppleToll ou carte modem intégré) ou encore d'un Minitel.

Afin d'éviter tout malentendu ultérieur nous préférons vous aviser dès maintenant du traitement qui sera réservé à votre demande si elle ne satisfait pas aux conditions requises.

Votre demande d'accès à CalvaClub sera rejetée lors de la saisie informatique :

- si en remplissant votre formulaire d'inscription vous n'avez pas répondu aux questions 20 et/ou 21 relatives aux périphériques connectés (en l'occurrence le modem) ;
- si vous avez indiqué que vous envisagiez d'acquiescer prochainement un modem.

Dans ce cas, nous vous recommandons de faire votre demande quand vous disposerez des outils nécessaires à votre connexion sur CalvaClub.

Il vous suffira d'adresser une demande écrite au Club Apple pour être connecté à notre réseau.

La raison de ce traitement est simple, toute boîte ouverte sur CalvaClub nous coûte 90 francs par mois. Si nous constatons qu'une boîte reste inactive pendant une période de deux mois, nous nous verrons dans l'obligation de la supprimer. Il est évident que nous vous préviendrons auparavant.

#### 2 numéros à retenir :

Par suite de la nouvelle numérotation téléphonique vous devrez composer le 69.28.12.11 pour joindre les services



administratifs du Club Apple et le 69.28.22.00 pour les services techniques.

Si vous appelez de province, ces numéros devront être précédés du 16.1.

### Votre numéro d'adhérent :

Afin de vous identifier plus facilement dans notre fichier, il est impératif que vous n'omettiez pas de rappeler votre numéro d'adhérent :

- 1) sur toute correspondance adressée au Club Apple,
- 2) lorsque vous téléphonerez à la Hot Line du Club.

Nous vous rappelons qu'il n'existe pas de carte de membre du Club Apple, toutefois, vous trouverez votre numéro d'adhérent dans le dossier d'accueil que vous avez reçu.

Merci d'avance de votre attention.

1	2	3
SIG	Total	% suivant Nbr. Adh.
Education	328	15 %
Apple III	31	1 %
Juridique	106	5 %
Ludotique	320	15 %
Macintosh	475	22 %
Médical	217	10 %
Pascal	216	10 %

Matériel	Rég.	Paris.	Province	Etranger	Total
Apple II+		38	38	2	78
Apple IIc		255	335	8	598
Apple IIe		313	349	8	670
Apple III		11	21	0	32
Lisa/Mac XL		7	14	0	21
Mac 128		100	156	4	260
Mac 512		192	205	10	407
Total		916	1118	32	2066

Périphériques	Total	% suivant Nbre adh.
Souris	1357	65 %
Imprimante LaserWriter	33	1 %
Modem	566	27 %
2 Lecteurs de disquettes	1080	52 %
1 lecteur de disquettes	705	34 %
Imprimante Matricielle	1479	71 %
Imprimante à marguerite	122	5 %
Imprimante thermique	112	5 %
Traceur couleur	46	2 %
Joystick	1040	50 %
Disque dur	122	5 %

## Les premières statistiques du Club Apple

1 mois après le lancement de la nouvelle formule du Club et déjà 2066 adhérents parmi lesquels 514 (soit 24,87 %) ont demandé le raccordement à CalvaClub.

Ces chiffres sont intéressants et prometteurs à bien des égards.

On constate déjà la volonté de participation aux activités du Club, volonté qui se manifeste d'une part par le nombre d'adhérents inscrits aux différents SIG, et d'autre part, par les courriers que nous recevons. Vous êtes de plus en plus nombreux à nous proposer des articles pour l'Echo des Apple, et même des programmes.

Avec plus de 500 adhérents sur CalvaClub, nous espérons créer un courant d'échanges très fructueux pour les uns et les autres. L'avenir nous le dira bientôt.

En attendant je vous laisse prendre connaissance des premières statistiques du Club.



### Le SIG Médical vous informe

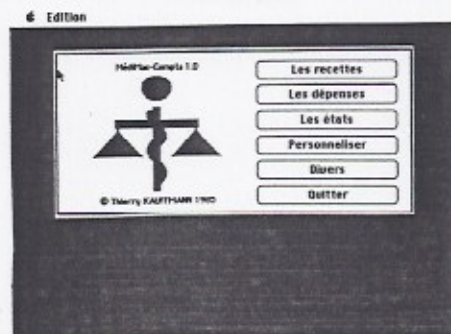

MédiMac Compta 1.0 existe enfin. Ce logiciel, écrit par Thierry Kauffmann qui a déjà réalisé la gestion de fichiers pour OEDIP-CEREM, tient compte des

besoins des membres des professions libérales. Cette comptabilité (qui évoluera dans le temps, car on connaît les créateurs) permet d'enregistrer les dépenses et les amortissements (immobilisations) compte-tenu des spécifications de la déclaration 2035 que connaissent les habitués une fois par an.

Quant aux recettes, elles peuvent être saisies au cours de l'utilisation du logiciel de gestion de fichiers (Médimac©) ou directement : il est possible de personnaliser ses honoraires et les calculs se font automatiquement, ou choisir un mode plus simple par selon l'encaissement.

Pour les Etats, si vous n'avez jamais vu MacListe©, du même auteur, ce sera un émerveillement et vous pourrez donner libre cours à votre imagination.

G.B, mon compère-confère, est en train de faire subir les derniers outrages à ce logiciel et son test sera bientôt publié dans INFOMAC©, en même temps que la LIGNE A L'OEIL de fin d'année.

W. Einsenberg